

338/133

Date

8 $\frac{3}{4}$ '''
19.40 mm
H. 2.50

ISASLENDER

Caractéristiques :

Mouvement cœur métallique réparable, 2 aiguilles, quantième.
 Mouvement électronique à quartz. Moteur rotatif pas à pas, 60 pas par minute.
 Dispositif stop et interrupteur.
 Tige 3 positions.

Characteristics :

Repairable metallic heart movement, 2 hands, date.
 Electronic quartz movement. Rotary stepping motor, 60 steps per minute.
 Stop device and current breaker.
 3 positions stem.

Kennzeichnungen :

Metall Herz Werk reparierbar, 2 Zeiger, Kalender.
 Elektronisches Quarzwerk. Schrittschaltmotor, 60 Schritten pro Minute.
 Stopp Vorrichtung und Unterbrecher.
 3 Stellwellenpositionen.

Critères Criteria Kriterium	Conditions Conditions Bedingungen	Min.	Typ.	Max.	Unités Units Einheit
Consommation - Current consumption Stromaufnahme	U=1,55V T=25°C	-	0,85		µA
Marche instantanée - Instantaneous rate Momentaner Gang	U=1,55V T=25°C	-0,2 (-6)	- -	+0,3 (+9)	s/jour s/day s/Tag (s/mois s/month s/Monat)
Température de fonctionnement Operating temperature Betriebstemperatur		0		50	°C
Résistance aux champs magnétiques Resistance to magnetic fields Magnetfeldabschirmung			1500 (18,8)		A/m (Oe)

Qté Qty Menge	Désignation Designation Bezeichnung	Type Model Typ	Tension Voltage Spannung	Code Code Kode	Capacité Capacity Kapazität	Autonomie théorique Theoretical Autonomy Theoretische Gangreserve
1	Pile Battery Batterie 7,90 x 2,15	SR 721 SW	1,55 V	362	27 mAh	44 mois months Monate

CAGE / FRAME

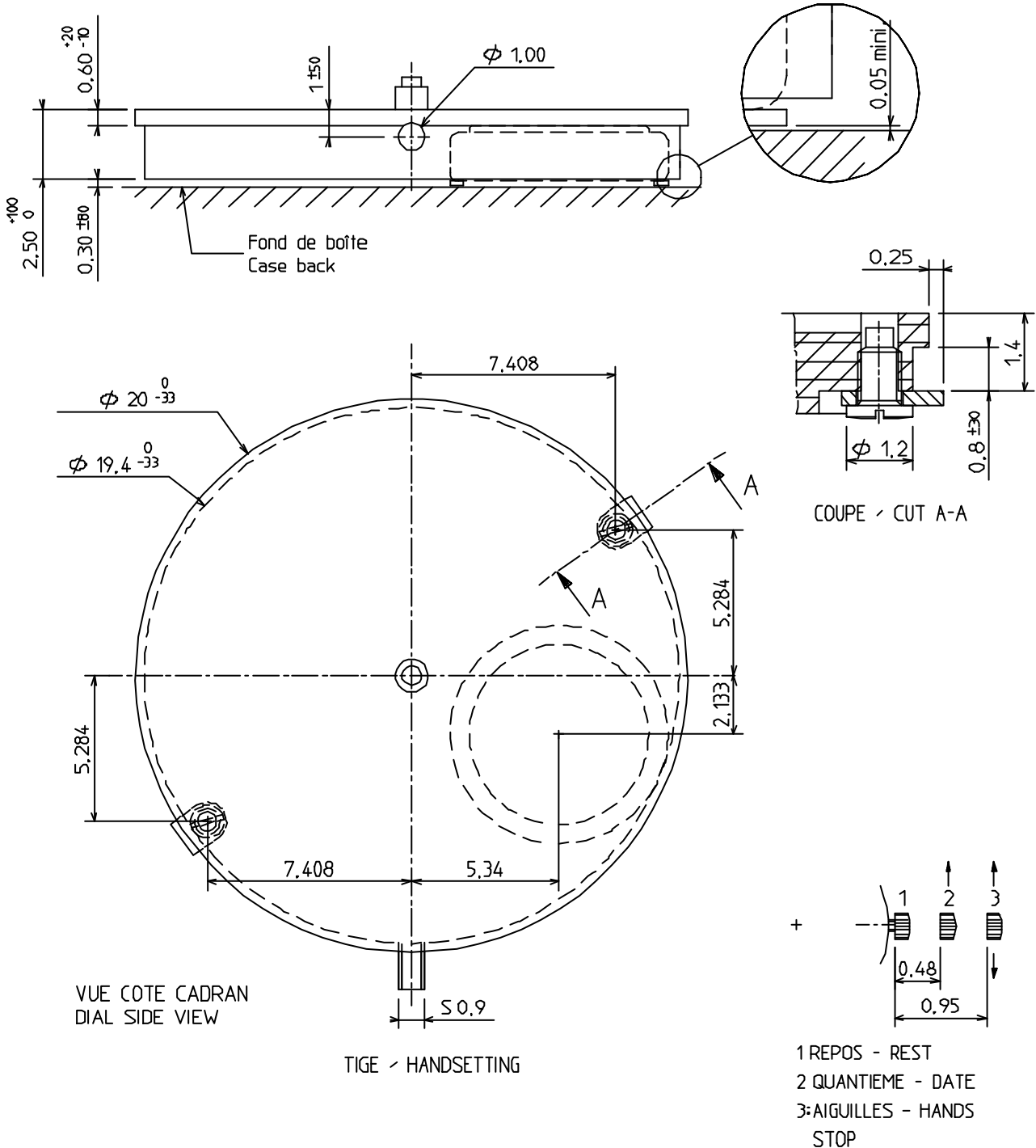

DIMENSIONS IN mm. - TOLERANCES IN μ m.

CADRAN / DIAL

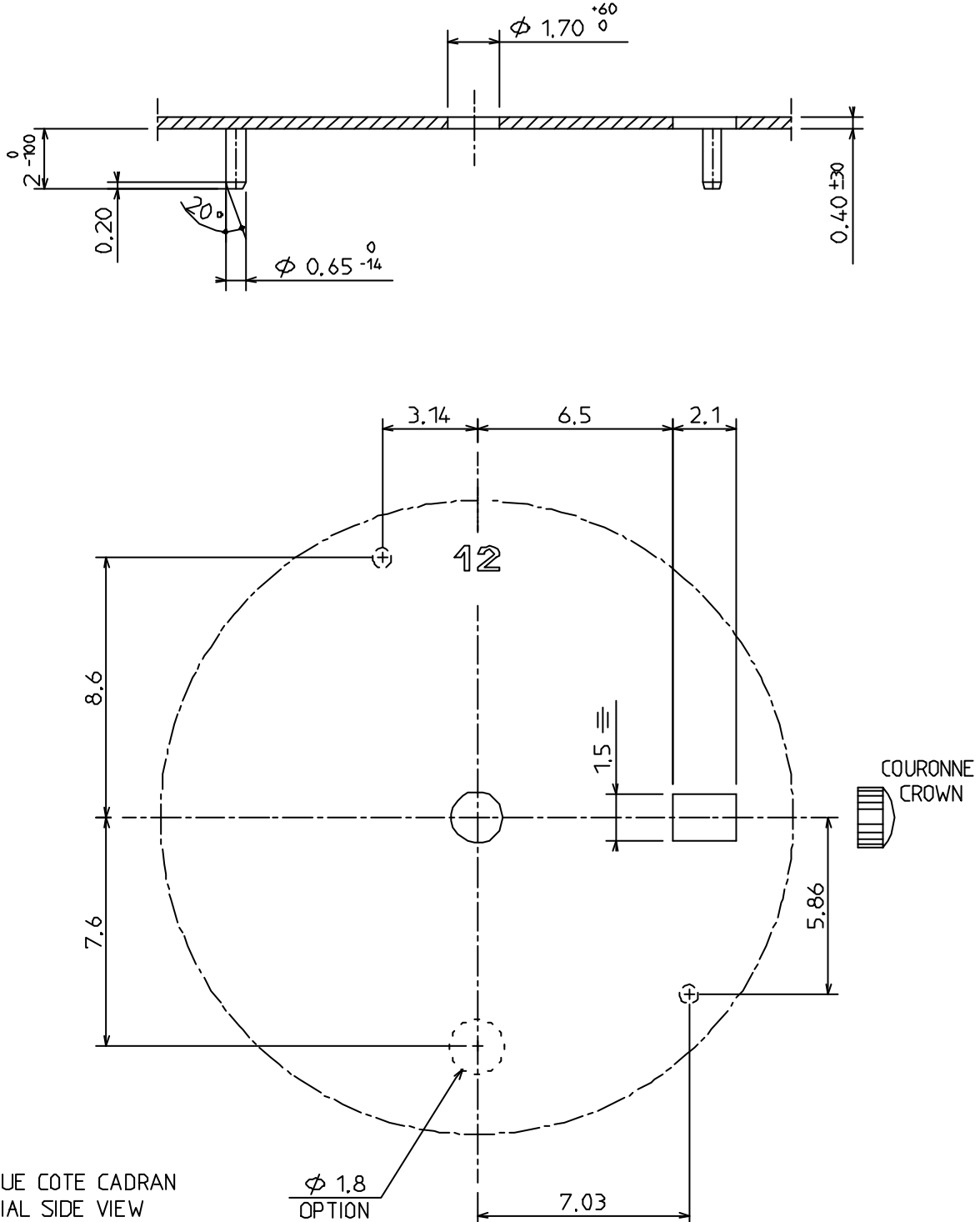

DIMENSIONS IN mm. - TOLERANCES IN μ m.

AIGUILLAGE / HAND-FITTING

AUTRES AIGUILLAGES SUR DEMANDE
OTHER HAND-FITTING ON REQUEST

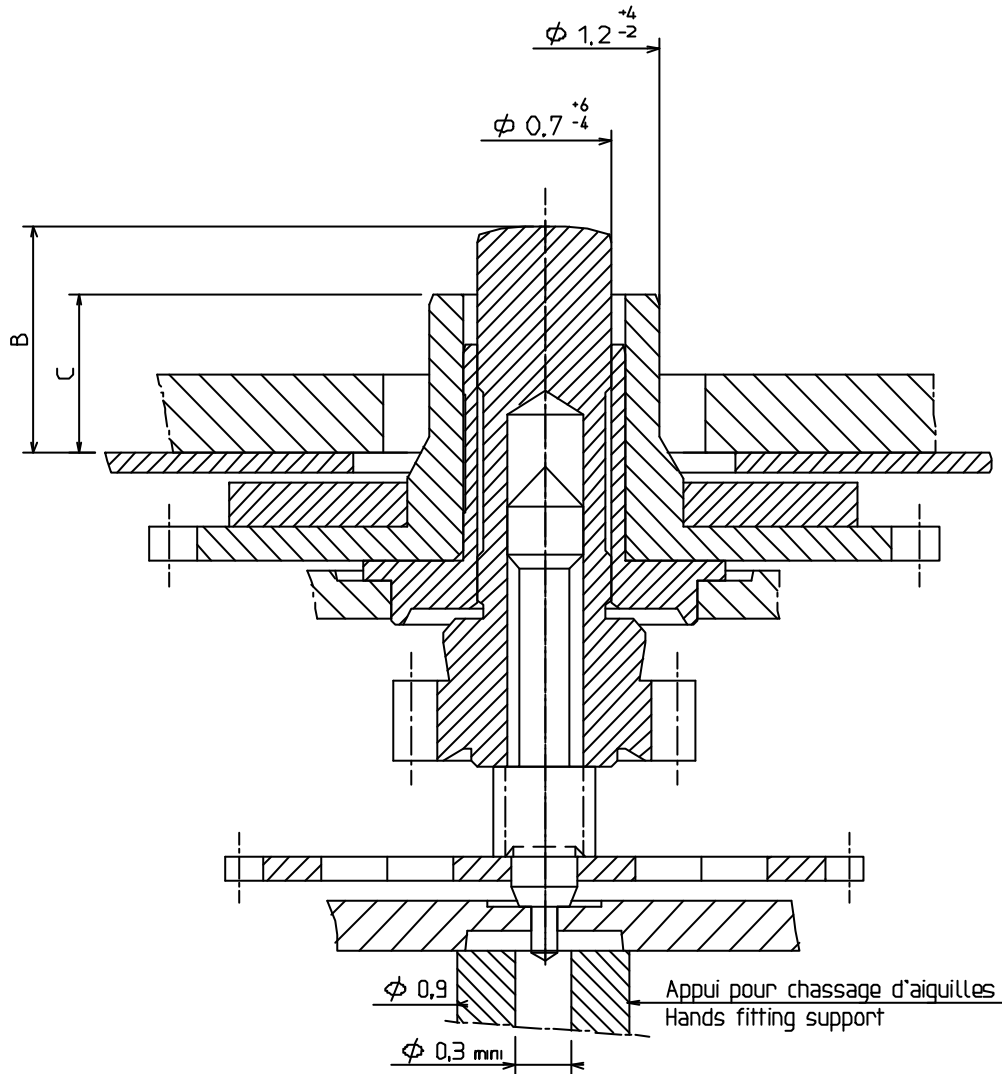

HAUTEUR AIGUILLAGE / HAND FITTING HEIGHT		HAUTEUR CANON AIGUILLE / HAND PIPE HEIGHT	
B	MINUTE	1,16	0,25
C	HEURE	0,81	0,60

		MASSE MASS	BALOURD UNBALANCE	FORCE DE CHASSAGE PRESS-IN FORCE
AIGUILLE DES MINUTES	MINUTE HAND	≤ 10 mg	≤ 0,3 μNm	< 25N.

DIMENSIONS IN mm. - TOLERANCES IN μm.

PROCEDURE DE RETRAIT ET DE REMPLACEMENT
DE LA TIGE DE MISE A L'HEURE
PROCEDURE OF REMOVING AND REPLACING
THE STEM OF THE MOVEMENT

1- RETIRER LA TIGE

- 1-1 TIRER LA TIGE EN POSITION DE MISE A L'HEURE
- 1-2 PRESSER LA TIRETTE CONTRE LA PLATINE AVEC UN OUTIL ET EN MEME TEMPS EXTRAIRE LA TIGE.

2- METTRE LA TIGE EN PLACE DANS LE MOUVEMENT

- 2-1 INTRODUIRE LA TIGE DROITE EN VEILLANT A CE QUE LE CARRE CORRESPONDE BIEN AU CARRE INTERIEUR DU PIGNON COULANT
- 2-2 CONTROLE DES FONCTIONS AVEC LA NOUVELLE TIGE.

1- STEM REMOVING

- 1-1 PULL THE STEM OUT TO HAND-SETTING POSITION
- 1-2 PRESS DOWN THE SETTING LEVER BY USING A TOOL, THEN PULL OUT THE STEM

2- SETTING OF THE STEM IN THE MOVEMENT

- 2-1 INTRODUCE THE STEM STRAIGHT IN THE MOVEMENT, BE SURE THAT THE SQUARE HEAD IS MATCHING THE SLIDING PINION SQUARE HOLE, THEN PUSH THE STEM COMPLETELY.
- 2-2 CHECK THE FUNCTIONS WITH THE NEW STEM.

CETTE METHODE DE RETRAIT ET DE REMPLACEMENT DE LA TIGE DE MISE A L'HEURE, EVITE AU PIGNON COULANT ET A LA BASCULE DE SE PLACER DANS UNE MAUVAISE POSITION.

THE ABOVE MENTIONED METHOD TO DIS-ASSEMBLE THE STEM AVOIDS THE SLIDING PINION AND YOKE TO BE OUT OF POSITION.

